



GREMAC



Mobilieji būgniniai sijotuvai

Su elektrine pavara.
Galimybė dirbti :
Elektra iš tinklo,
Benzininiu arba
dyzelinio generatoriumi
(pasirinktinai)

Elektroninė apkrovos
kontrolė, užtikrinanti
nenutrūkstamą darbo
eigą

2 300 mm pločio
cinkuotas bunkeris,
pakrovimo aukštis – tik
1 910 mm

Priekaba, kurios
maksimalus svoris iki
3 500 kg

Galingos „SEW“
elektros pavaros



Dėl plataus vientiso
smulkios frakcijos
išmetimo transporterio
neprarandamos
medžiagos

Rėmas ir visos
struktūrinės dalys – iš
cinkuoto plieno, kad
įrenginys tarnautų ilgai

Darbo metu
keturios atramos
užtikrina stabilumą

Valdymo pultas su
Galimybe valdyti
nuotoliniu būdu

Lengvai keičiami sieto
segmentai

Sijojimo
našumas – iki
50 m³/val.

#screeningmadesimple



GREMAC



Mobilieji būgniniai sijotuvai

„GREMAC e1“

Nesvarbu, ar būtų kasamas gruntas, žvyras, skalda, kompostas ar kitos sijojamos medžiagos, „GREMAC e1“ visas užduotis atlieka lengvai ir neprikaištingai.

Papildomai galima įsigyti nuotolinio valdymo pultą, galinį konvejerį, stambių akmenų atskyrimo tinklą ir keičiamųjų sietų segmentus. Bazinę konfigūraciją papildžius, „e1“ tampa universaliu 3,5 tonos klasės įrenginiu.

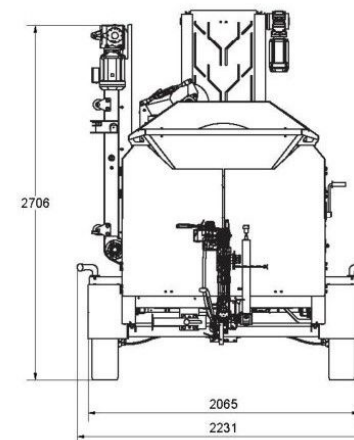
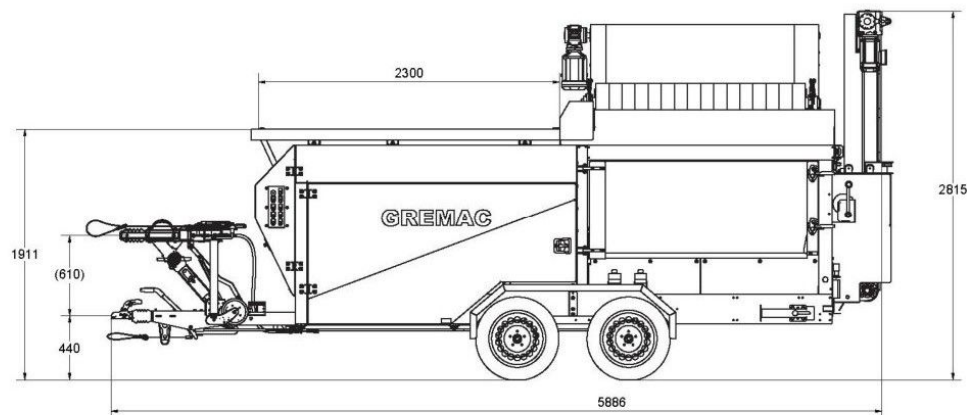

„GREMAC e1“ – paprastas, tvirtas ir universalus

Sijojimo našumas – iki 50 m³/val.

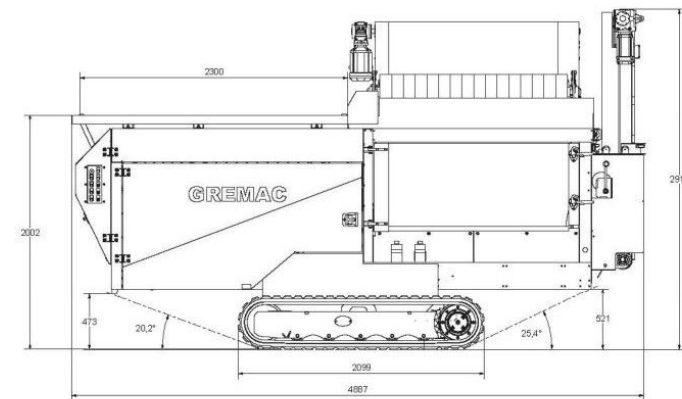
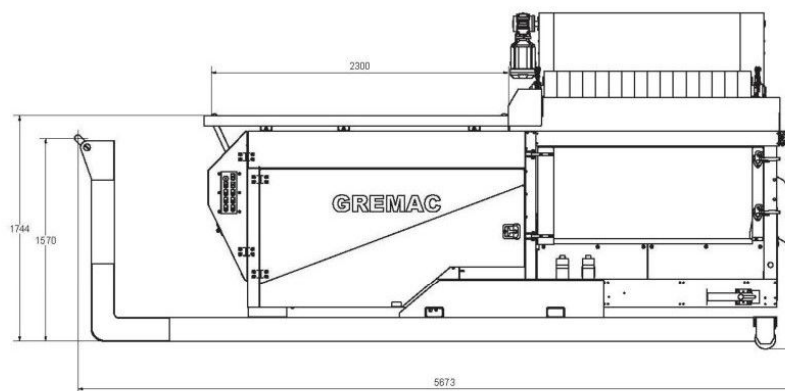

Kontaktiniai duomenys

RB Baltic, UAB
Žygio g. 92-94
08242 Vilnius | Lietuva
Tel. +370 520 53490
info@rbbaltic.lt



Techniniai duomenys

Būgno ilgis: 2 000 mm
Skersmuo: 1 000 mm
Sijojimo plotas: 6,2 m²
Sieto ertmių matmenys: 2–80 mm
Pavara: elektrinė (galima įsigyti su benzininiu arba dyzeliniu generatoriumi)

Bunkeris: 1,3 m³
Svoris: nuo 2 650 kg iki maks. 3 500 kg
Tempimo įtaisas: rutulinė galvutė, tempimo kilpa (40/50 mm)
Maitinimo įtampa: 380–420 V / CEE-16A

#screeningmadesimple