



GREMAC



Mobilieji būgniniai sijotuvai

Su elektrine pavarą.
Galimybė dirbti:
elektra iš tinklo,
benzininiu arba
dyzelinu
generatoriumi
(pasirinktina)

Elektroninė apkrovos
kontrolė, užtikrinanti
nenutrūkstamą darbo
eigą

2 300 mm pločio
cinkuotas bunkeris,
pakrovimo
aukštis – tik 1 910 mm

Priekaba, kurios
maksimalus svoris iki
3 500 kg

Galingos „SEW“ elektros
pavaros



Dėl vientiso smulkios
frakcijos išmetimo
transporterio -
neprarandamos
medžiagos

Rėmas ir visos
struktūrinės dalys –
iš cinkuoto plieno, kad
įrenginys ilgai
tarnautų

Darbo metu
keturios atramos
užtikrina stabilumą

Valdymo pultas su
galimybe valdyti
nuotoliniu būdu
(pasirinktina)

Lengvai keičiami
sieto segmentai

Sijojimo našumas –
iki 75 m³/val.

#screeningmadesimple



GREMAC



Mobilieji būgniniai sijotuvai

„GREMAC e2+“

Nesvarbu, ar būtų kasamas gruntas, žvyras, skalda, kompostas ar kitos sijojamos medžiagos, „GREMAC e2+“ visas užduotis atlieka lengvai ir neprikaištingai.

Rezultatas pasiekiamas naudojant 3 metrų ilgio būgną – unikaly šioje klasėje!

Papildomai galima įsigyti nuotolinio valdymo pultą, stambių akmenų atskyrimo tinklą ir keičiamųjų sietų segmentus.

Bazinę konfigūraciją papildžius, „e2+“ tampa universaliu ir itin našiu iki 3,5 tonos klasės įrenginiu.

„GREMAC e2+“ – paprastas, tvirtas ir universalus

Sijojimo našumas – iki 75 m³/val.

Kontaktiniai duomenys

RB Baltic, UAB
Žygio g. 92-94
08242 Vilnius | Lietuva
Tel. +370 520 53490
info@rbbaltic.lt

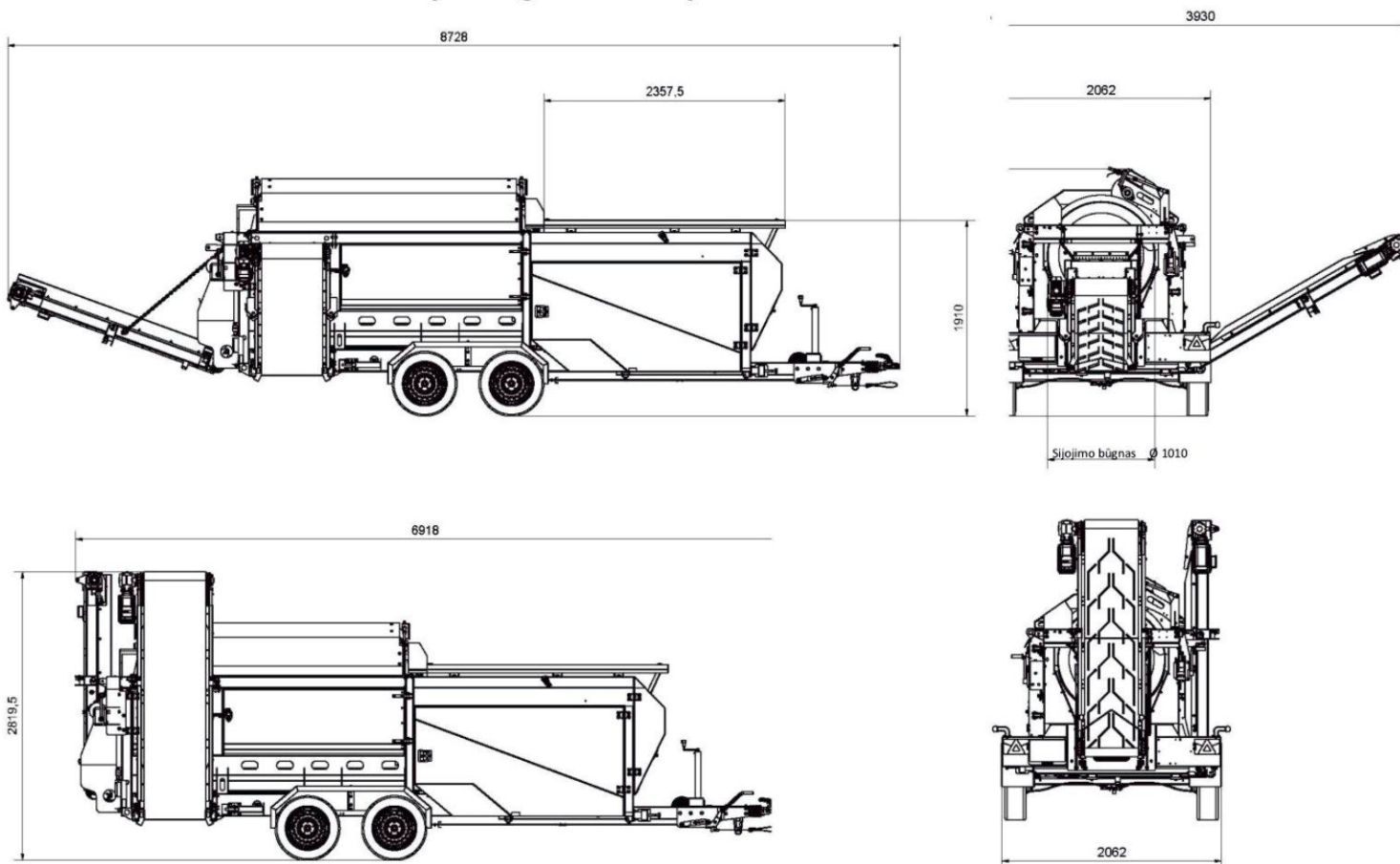

Techniniai duomenys

Būgno ilgis: 3 000 mm
Skersmuo: 1 000 mm
Sijojimo plotas: 9,3 m²
Sieto ertmių matmenys: 2–80 mm
Pavara: elektrinė (galima įsigyti su benzininiu arba dyzeliniu generatoriumi)
Bunkeris: 1,3 m³
Svoris: nuo 3 250 kg iki 3 500 kg
Tempimo įtaisas: rutulinė galvutė, tempimo kilpa (40/50 mm)
Maitinimo įtampa: 380–420 V / CEE-16A

#screeningmadesimple